



ランプの液晶部分が、表示しない場合

○症状

- ・画面が黒く表示している
- ・画面が白く点灯している
- ・画面の色が薄い
- ・画面に縦（横）筋が入る 等

○対処方

1. SD カードのデータが読み込めなくなっている可能性があります

i. 電源の ON、OFF を行ってください

SD カードの劣化によりデータが読みにくくなっている可能性があります
電源を再度立ち上げることにより起動することがあります

ii. 動作している SD と交換して確認してください

SD カードの劣化によりデータが読みにくくなっている可能性があります
動作している SD カードと交換をし、起動するか確認してください

2. 液晶基板の不良の可能性があります

動作している基板と、交換し症状が移るようならば液晶基板を交換してください
この際に、SD カード正常動作するので、SD カードの交換の必要はありません

交換方法等は各ランプの SD 交換手順をご確認ください

・ [デー太郎ランプ 11](#)

・ [デー太郎ランプ HAWK](#)

・ デー太郎Ω [SD 交換手順](#)
[液晶基板交換手順](#)

○ランプ 11 SD カード交換手順

[トップに戻る](#)

1. ランプの電源を切ります

ランプから出て、渡りハーネスにつながっている赤、黄色のコネクターを外します
表示が消えていることを確認

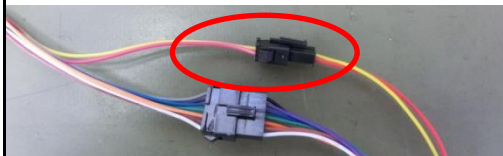

2. ランプケースを外す



3. LED モジュール（左側）を外す

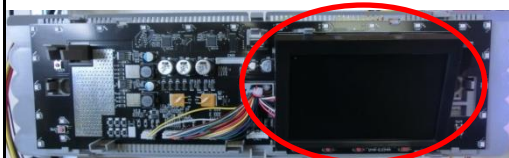

4. 液晶基板（液晶部右側）を本体から取り外す

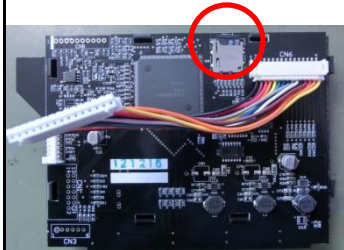

5. SD カードを交換する

6. 液晶基板（液晶部）を本体へ取り付ける

7. LED モジュールを本体へ取付ける

8. ランプケースをはめる

9. 手順 1 で外した、コネクターを再度接続してください（約 3 分程度で、通常画面に戻ります）

注意）この時、SD カードが書き込みをしますので、絶対に電源を切らないでください

電源を切ってしまうと、液晶基板が点灯しなくなります、この場合、液晶基板毎の交換になります

10. 下写真の赤枠部内の各ボタンが、動作することを確認して下さい



[トップに戻る](#)

○デー太郎ランプ HAWK SD カード交換手順

[トップに戻る](#)

1. ランプの電源を切ります
ランプから出て、渡りハーネスにつながっている赤、黄色のコネクターを外します
表示が消えていることを確認

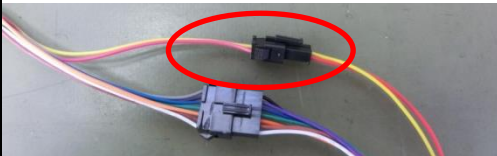

2. ランプケースを外す

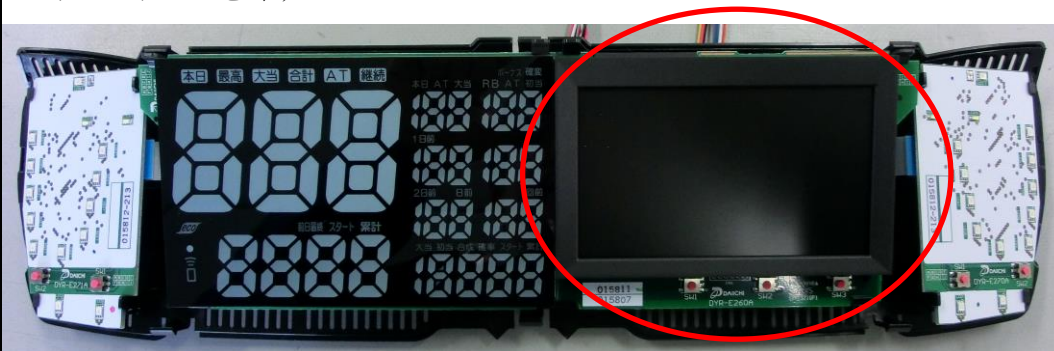

3. 液晶基板（液晶部右側）を本体から取り外す



4. SD カードを交換する
5. 液晶基板（液晶部）を本体へ取り付ける
6. ランプケースをはめる
7. 手順1で外した、コネクターを再度接続してください（約3分程度で、通常画面に戻ります）
8. 下写真の赤枠部内の個のボタンが、動作することを確認する



[トップに戻る](#)

○デー太郎Ω SD カード交換手順
[トップに戻る](#)

1. ランプの電源を切ります

ランプから出て、渡りハーネスにつながっている赤、黄色のコネクターを外します
 表示が消えていることを確認

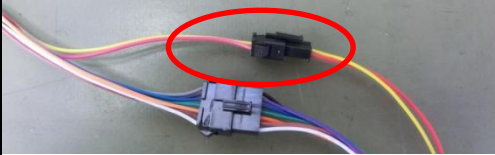

2. 液晶部右側裏にある「ヒンジ解除六角棒」を手前に倒し液晶部を倒します
3. 「メンテナンス蓋」を矢印の方向に開ける

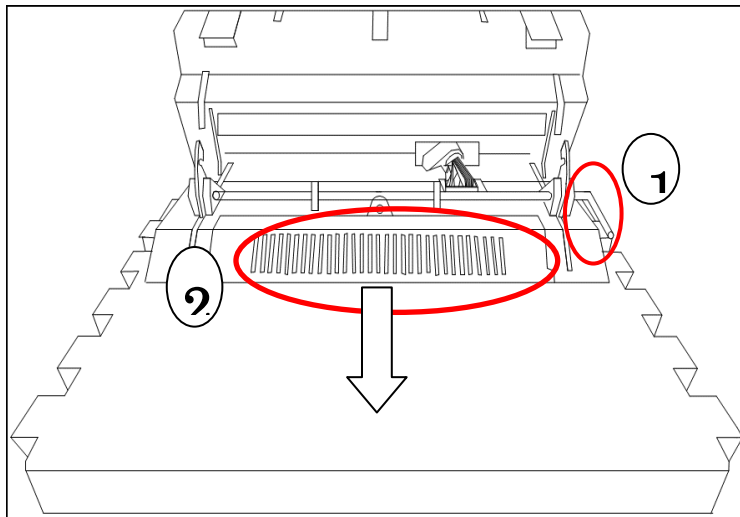

4. ディスプレイからSDカードを交換します

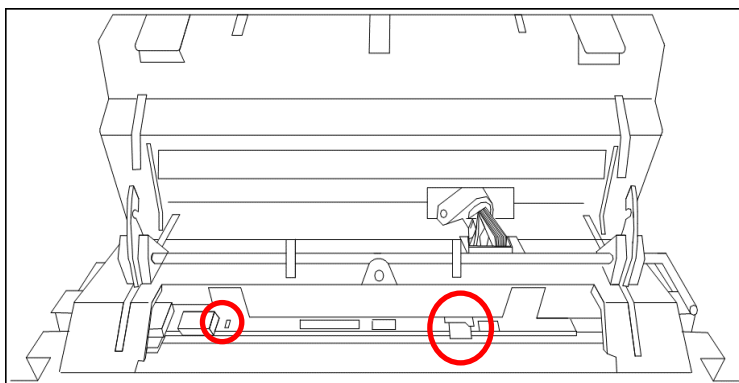

5. メンテナンス蓋を元に戻す
6. 手順1で外した、コネクターを再度接続してください（約5分程度で、通常画面に戻ります）

[トップに戻る](#)



○デー太郎Ω液晶基板交換手順

[トップに戻る](#)

1. ランプの電源を切ります
ランプから出て、渡りハーネスにつながっている赤、黄色のコネクターを外します
表示が消えていることを確認

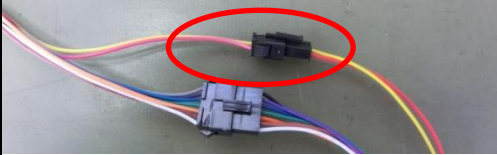

2. 右呼出ボタン裏にあるレバーを引きディスプレイを前に倒します
3. メインボックスの爪を押しロックを外す

メインボックス

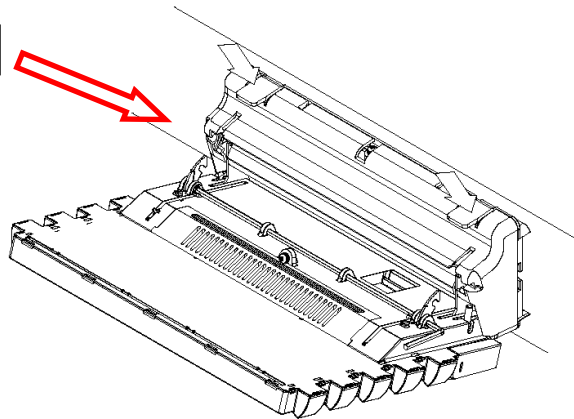

4. ディスプレイを手で持ちながら下図の順番にてメインボックスのカバーを外す

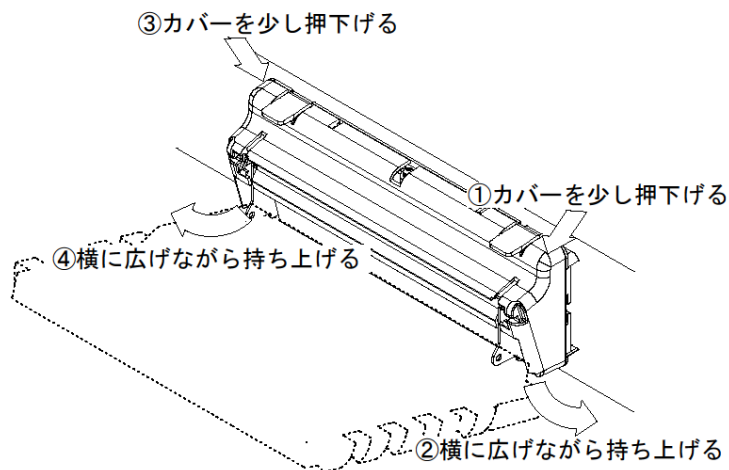

次ページに続く

5. メインボックスカバーを外したら、表示ハーネス、ヒンジシャフトを外します

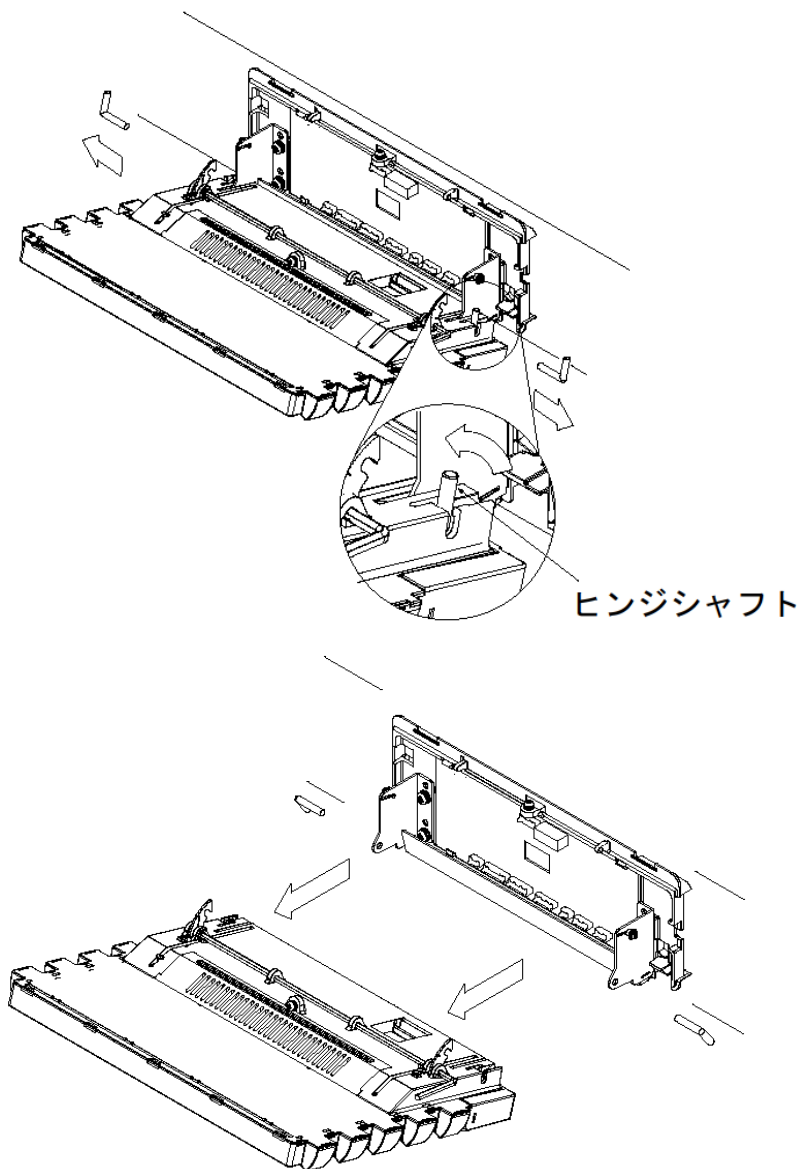

6. ディスプレイを交換したら逆の手順で組み立てます

[トップに戻る](#)